

Schwarze Tüte

MkZ0mm Schraube Anzahl: 2

Stützen-Stopper (bildliche Darstellung) Anzahl: 1

Pinke Tüte

Mk10L Schrauben Set Anzahl: 1

Mk15mm Schraube Anzahl: 4

Mk20mm Schraube Anzahl: 2

SW8 Sicherungsscheibe Anzahl: 6

Blaue Tüte

Mk20mm Schraube Anzahl: 8

Mk15mm Schraube Anzahl: 4

SW8 Sicherungsscheibe Anzahl: 4

M6 Arc Unterlegscheibe Anzahl: 8

Orange Tüte

Mk20mm Schraube Anzahl: 2

Mk10L Schrauben Set Anzahl: 1

Mk15mm Schraube Anzahl: 4

SW8 Sicherungsscheibe Anzahl: 4

Schrauben-Sets

Teile Box

Konsolenmast-Abdeckung
Pedale
Stromkabel
Wasserschleife mit Halterung
Stützen-Stopper
Farbige Schrauben
Aufbauanleitung
Bedienungshilfe
Garantiekarte

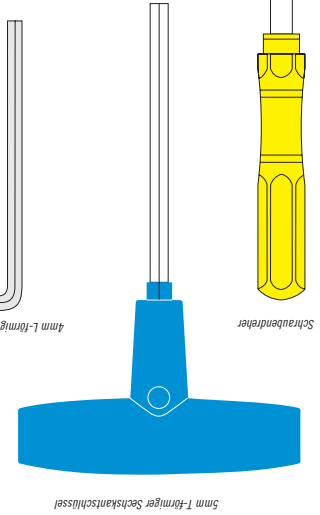
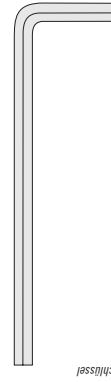
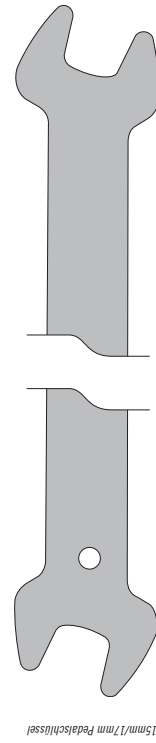

Werkzeug und Teile

it all starts with a vision



VISION FITNESS

Kontakt
Style Fitness GmbH
Eisenbahnstr. 2
50286 Frechen

Allgemeine Informationen:
Telefon: 02234-43355-0
E-Mail: info@stylefitness.de

Technik Hotline:
Telefon: 02234-43355-5
E-Mail: service@stylefitness.de
Telefax: 02234-43355-1
Internet: www.stylefitness.de

Aufbauanleitung

VISION FITNESS

R 2150
Recumbent Fitness Bike

Aufbauanleitung

R2150 Recumbent Fitness Bike

Um Schäden an Ihrem Elliptical Trainer zu vermeiden, folgen Sie bitte den Aufbauschriften in der richtigen Reihenfolge. Bevor Sie mit dem Aufbau beginnen, notieren Sie sich bitte die Seriennummer auf der dafür vorgesehenen unteren Linie. Die Seriennummer finden Sie am vorderen Fuß.

Sie benötigen diese Nummer bei Rückfragen oder Garantiesprüchen. Lesen Sie die Bedienungsanleitung bevor Sie Ihren Elliptical Trainer nutzen. Sollten Teile, Schrauben oder Werkzeuge fehlen, so kontaktieren Sie unsere Service-Hotline unter Tel. 02234-433555

Hinweis: Es wird empfohlen die Schrauben beim Zusammenbau Ihres Elliptical Trainer zu schmieren, um spätere Geräusche zu vermeiden. Achten Sie während dem Zusammenbau des Elliptical Trainer darauf, dass Sie die für das Bauteil richtigen Schrauben verwenden.

Schritt 1

Orange Tüte

- Richten Sie die Löcher im hinteren Standfuß mit den Löchern der Basis aus und befestigen Sie den Fuß außen jeweils mit einer M8x20mm Schraube und M8 Federringen und innen mit zwei M8x5mm Schrauben und M8 Federringen. Ziehen Sie die Schrauben mit einem 5mm Sechskantschlüssel fest.
- Befestigen Sie die linke und rechte Plastikabdeckung mit einer M4x10L Schraube.

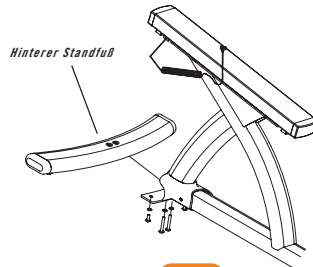

Schritt 2

Blaue Tüte

- Positionieren Sie die Armstange nach vorn gerichtet auf dem Sitzgestell. Befestigen Sie den Einstellbolzen mit dem 5mm T-Schlüssel am Rahmen.
- Schieben Sie das Sitzgestell auf die Sitzschiene auf. Den Stopper am Ende der Sitzschiene mit zwei M8x25L Schrauben und zwei Federringen mit dem 5mm T-Schlüssel montieren. Hinweis: Der Sitzschieneinstopfer sowie die Schrauben sind in einer separaten Tüte.
- Verbinden Sie die Steckverbindung der Handpulsensoren mit dem Anschlusskabel, das durch den Rahmen verläuft.
- Positionieren Sie die Armstange auf dem Sitzgestell und schrauben Sie diese mit vier M8x15mm Schrauben und vier M8 Federringen mit Hilfe eines 5mm Sechskantschlüssels fest.
- Montieren Sie nun die Sitzfläche mit vier M6x35L Schrauben und vier M6 Federringen. Ziehen Sie die Schrauben mit einem 4mm Sechskantschlüssel fest.
- Montieren Sie nun die Rückenlehne mit vier M6x35L Schrauben und vier M6 Federringen. Ziehen Sie die Schrauben mit einem 4mm Sechskantschlüssel fest.

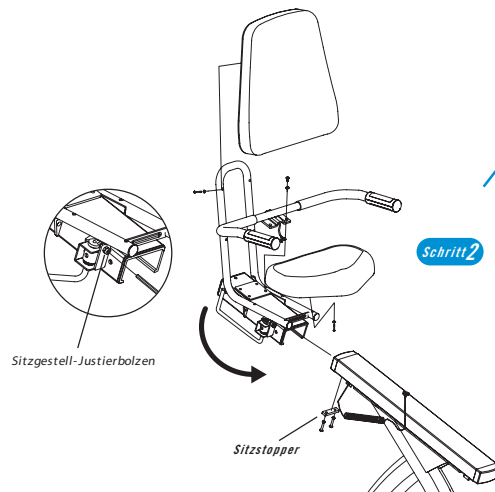

Schritt 4

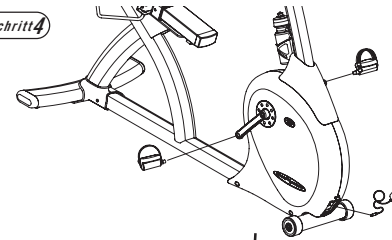

Schritt 3

Rosa Tüte

- Schieben Sie die Konsoleabdeckung auf den Konsolemast.
- Lokalisieren Sie das Konsolekabel an der Basis Öffnung. Das Konsolekabel wird mit Hilfe des Führungsdrahtes durch den Konsolemast gezogen. Dieser Führungsdraht ist durch den Konsolemast gezogen und am oberen Ende des Konsolemastes befestigt. Stecken Sie nun den Konsolemast auf den Konsolemast-Schaft, nachdem Sie den Konsolemast mit den Kabeln positioniert haben.
- Befestigen Sie anschließend den Konsolemast mit vier M8x15mm Schrauben und vier M8 Federringen sowie einer M8x10mm Schraube an der Konsolemast-Vorderseite. Verwenden Sie zum Anziehen der Schrauben den 5mm Sechskantschlüssel.
- Schieben Sie die Konsolemastabdeckung herunter.
- Schrauben Sie die Armstangen an dem Armstangenhalter mit zwei M8x20mm und zwei M8 Unterlegscheiben fest. Ziehen Sie die Schrauben mit einem 5mm Sechskantschlüssel an.
- Entfernen Sie nun die 4 Schrauben auf der Rückseite der Konsole. Verbinden Sie das Konsolekabel mit der Konsole und befestigen diese anschließend mit den vier Schrauben, die Sie vorher entfernt haben auf dem Konsolemast.
- Schrauben Sie den Wasserflaschenhalter mit Hilfe eines Schraubendrehers mit zwei M5x15mm Schrauben an dem Konsolemast fest.

Schritt 4

PEDALS

- Stecken Sie das linke und rechte Pedal auf den linken und rechten Pedalarm und schrauben Sie diese mit einem 15mm Schraubenschlüssel fest.
- Verbinden Sie das Gerät mit dem Netzstecker.

